



## SolidKiss\_nG SolidWorks<sup>®</sup>

Professionelle Maschinenbau-Berechnungen direkt in SolidWorks<sup>®</sup>

### SolidKiss\_nG für SolidWorks<sup>®</sup>

Die Direktintegration der webbasierten Berechnungssoftware **ABEG<sup>®</sup>-Quickfinder *professional*** in das 3D-CAD-System SolidWorks<sup>®</sup> ermöglicht die Auslegung, Nachrechnung und Optimierung einer Vielzahl klassischer Maschinenelemente direkt im 3D. Die Berechnungen erfolgen nach Normen, wie z.B. nach ISO und DIN, sowie nach anerkannter Literatur mit detaillierten Protokollen im HTML- und PDF-Format für die Dokumentation.

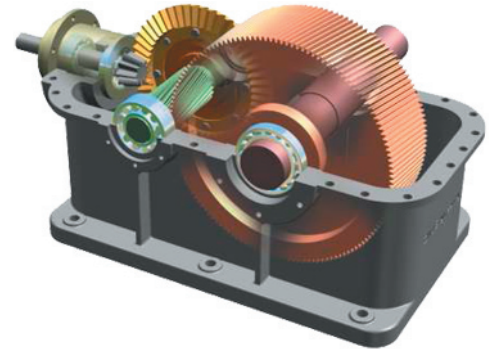

### Direktstart

Alle Berechnungsmodule des **ABEG<sup>®</sup>-Quickfinder *professional*** können direkt aus dem SolidWorks<sup>®</sup> heraus gestartet werden.

### Stirnräder

Für Stirnradpaare kann die Geometrie unter Berücksichtigung von Toleranzen, Kopfkantenbruch und Profilverziehung bis hin zur exakten Zahnform berechnet werden. Die Animation bzw. Simulation des Zahneingriffs ist ebenfalls möglich. Für diese Darstellung können die kleinsten, mittleren und größten Abmaße für die Zahndicken und den Achsabstand gewählt werden.

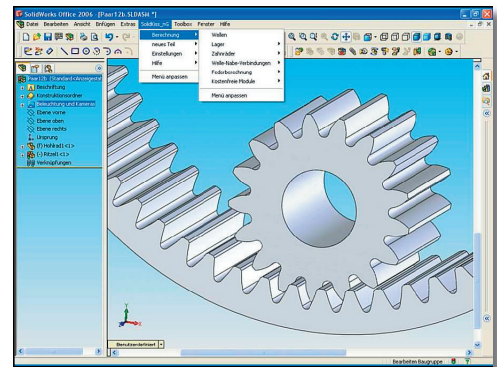

### 3D-Modelle

Auf Basis der Berechnung können außen- und innenverzahnte, schräg- oder geradzahnte Stirnräder automatisch als featurebasiertes 3D-Teil in SolidWorks<sup>®</sup> generiert werden. Dabei werden Kopfkantenbruch und Wellenbohrung mit berücksichtigt.

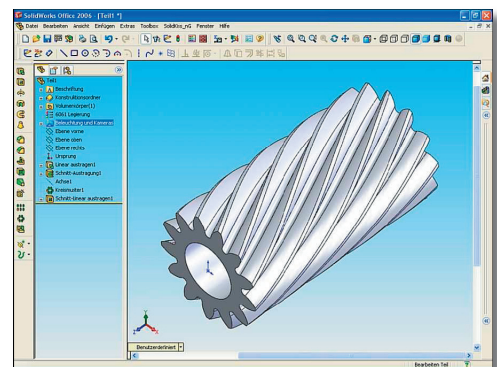

### Intelligente Bauteile

Die Berechnungsinformationen werden im 3D-Modell gespeichert und sind damit jederzeit abrufbar. Enthält ein Bauteil mehrere unterschiedliche Berechnungselemente, so können die verschiedenen Berechnungen ebenfalls wieder abgerufen werden.





## Fertigungsangaben im 2D

Zu den entsprechenden 2D-Ableitungen der Zahnräder können per Mausklick jederzeit auch die *Herstelltdaten* auf die Zeichnung platziert werden. Diese Daten stehen zusätzlich in den Zeichnungseigenschaften zur Verfügung.

## Voll- und Hohlwellen

Wellen mit *beliebig vielen* zylindrischen und konischen Wellensegmenten können auf Basis der Berechnung erzeugt werden.

## Keil- und Kerbzahnwellen

Für Keil- und Kerbzahnwellenverbindungen lassen sich sowohl die Wellen als auch die Naben auf Basis der Berechnung im 3D erzeugen. Diese können auch in einem existierenden Zahnradteil generiert werden.

## Auslegung nach technischen und wirtschaftlichen Kriterien

Profitieren Sie von einer variablen Kostenstruktur mit nutzungszeitabhängiger Abrechnung oder pauschalen Zeiträumen (Flatrate) für die gelegentliche oder häufige Nutzung des **ABEG<sup>®</sup>-Quickfinder *professional***.

Für weitere Informationen:

**FINDLING**  
WÄLZLAGER

Findling Wälzlager GmbH  
Schoemperlenstrasse 12  
D-76185 Karlsruhe

Tel.: +49 (0) 721 55 999 0  
Fax: +49 (0) 721 55 999 140  
email: [quickfinder@findling.com](mailto:quickfinder@findling.com)  
[www.findling.com/quickfinder](http://www.findling.com/quickfinder)

Copyright© Findling Wälzlager GmbH & GWJ Technology GmbH. Alle Rechte vorbehalten. Alle genannten Marken bzw. Logos sind Eigentum der jeweiligen Inhaber.

